

# Installation manual

MANUEL D'INSTALLATION  
INSTALLATIEHANDLEIDING  
INSTALLATIONSANLEITUNG  
MANUALE DI INSTALLAZIONE  
MANUAL DE INSTALACIÓN  
INSTRUKCJA INSTALACJI  
PŘÍRUČKU PRO INSTALACI

## Trigo S Trigo T





## Contenido

<b>Introducción</b> .....	<b>2</b>
<b>1 El producto</b> .....	<b>3</b>
<b>2 Paquete de entrega</b> .....	<b>4</b>
<b>3 Montaje y ajustes</b> .....	<b>5</b>
3.1 Herramientas .....	5
3.2 Ajustar la silla de ruedas al usuario .....	6
3.2.1 Altura del asiento .....	6
3.2.2 Posición de la rueda trasera .....	7
3.2.3 Inclinación del asiento.....	7
3.2.4 Inclinación del respaldo .....	7
3.2.5 Placa lateral desmontable.....	8
3.2.6 Placa lateral fija .....	8
3.2.7 Ángulo de caída de las ruedas traseras.....	9
3.2.8 Altura de la paleta del reposapiés.....	9
3.2.9 Ángulo de la paleta del reposapiés.....	9
3.2.10 Profundidad de la paleta (solo para Trigo S, paleta plegable) .....	10
3.2.11 Ajuste de los frenos de estacionamiento .....	10
3.3 Cambio de neumáticos .....	11

## Introducción

Le ofrecemos este manual de instalación para ayudarle con la instalación y cualquier reparación de esta silla de ruedas manual. Por favor léalo detenidamente. Si todavía tiene alguna duda después de leer este manual, contacte con Vermeiren.

La información contenida en este manual es aplicable a la(s) siguiente(s) silla(s) de ruedas:

- Trigo S en todas sus configuraciones
- Trigo T en todas sus configuraciones

### **Nota importante**

Hay imágenes del producto para ayudar a explicar las instrucciones. Los detalles del producto mostrado pueden variar con respecto a su producto.

### **Información disponible**

En nuestro sitio web <http://www.vermeiren.com/> siempre encontrará la versión más reciente de la siguiente información. Consulte este sitio web de manera regular para estar al tanto de posibles actualizaciones.

Las personas con discapacidad visual pueden descargarse la versión electrónica del manual y utilizar un software de síntesis de voz para poder oír su contenido.



Manual de instrucciones  
Para el usuario y el distribuidor especializado



Manual de instalación  
Para el distribuidor especializado



Manual de mantenimiento para sillas de ruedas  
Para el distribuidor especializado



Esquemas de las piezas (de recambio)  
Para el distribuidor especializado



Declaración CE de conformidad

# 1 El producto



Figura 1 Trigo S

1. Respaldo
2. Placa lateral (con reposabrazos opcional)
3. Asiento
4. Bastidor
5. 1 reposapiés fijo (Trigo S)
6. 2 reposapiés desmontables (Trigo T)
7. Rueda delantera
8. Rueda trasera
9. Reposapiés fijo (Trigo S)
10. Reposapiés desmontable (Trigo T)
11. Freno
12. Empuñadura (opcional)
13. Aro propulsor
14. Placa de identificación

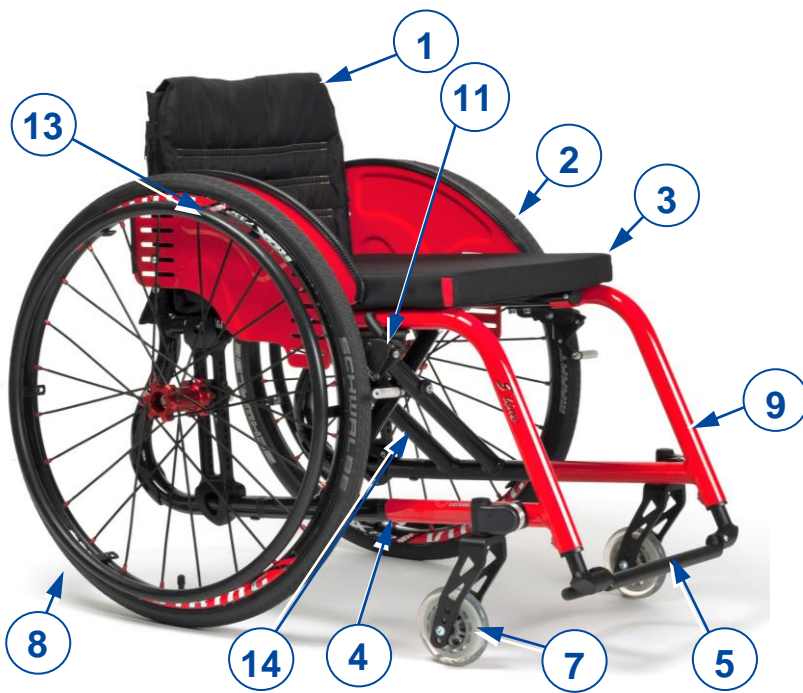

Figura 2 Trigo T

## 2 Paquete de entrega

Los siguientes objetos forman parte de la entrega:

- Bastidor
- Placas laterales
- Ruedas traseras y delanteras
- Cojín de asiento y respaldo
- Reposapiés (\*)
- Herramientas
- Manual de instrucciones de la silla de ruedas
- Accesorios (si procede)

Antes de usar la silla de ruedas, compruebe que todo viene incluido y que ninguna de las piezas esté dañada.

Téngase en cuenta que la configuración básica puede variar en diferentes países de Europa. Consulte con su distribuidor especializado al respecto.

(\*) Fijo en Trigo S, desmontable en Trigo T.

## 3 Montaje y ajustes

 PRECAUCIÓN Riesgo de lesiones o daños

- La silla de ruedas debe montarla, desmontarla y ajustarla un distribuidor especializado siguiendo las instrucciones recogidas en este capítulo.
- Sólo utilizar las piezas y herramientas descritas en este manual.
- Evitar que entren personas ajenas a la zona de (des)montaje.
- Mantener la zona de (des)montaje limpia y recogida para evitar caídas.
- Colocar todas las piezas pequeñas en una caja o bolsa.
- Mientras se (des)monta y utiliza la silla de ruedas, asegurarse de que no se queden atrapados objetos o partes del cuerpo entre las piezas móviles.
- Asegurarse de que todos los tornillos estén bien fijados antes de ir con la silla de ruedas.

### **i** Observaciones importantes

- La silla de ruedas Trigo tiene varias opciones de configuración y piezas opcionales.
- Léase el manual de usuario de esta silla de ruedas.
- Téngase siempre en cuenta los detalles técnicos y los límites de uso previsto; ver el manual de usuario.
- Para más información, contacte con su centro de Vermeiren más cercano.

### 3.1 Herramientas

Para montar, ajustar y desmontar la silla de ruedas, se necesitan las siguientes herramientas:

- Juego de llaves n.º 8
- Juego de llaves Allen n.º 2.5, 3, 4 y 5

## 3.2 Ajustar la silla de ruedas al usuario

**PRECAUCIÓN** Riesgo de lesiones

- Téngase en cuenta las posibles configuraciones de las ruedas delanteras y traseras en lo que respecta a la altura del asiento, tal y como se menciona en la Tabla 1.
- Asegúrese de que tanto las ruedas delanteras como las traseras están montadas en la misma posición.

### 3.2.1 Altura del asiento

El asiento puede elevarse o bajarse cambiando la posición de las ruedas, el diámetro de las ruedas delanteras y el diámetro de las ruedas traseras.

*Para ajustar la altura de las ruedas traseras:*

1. Retirar la rueda trasera utilizando el sistema de desmontaje rápido.
2. Retirar ambos tornillos y tuercas de conexión (1) del bloque de fijación de la rueda trasera (2).
3. Deslizar el bloque de fijación (2) hacia arriba o abajo por el eje de apoyo de la rueda trasera (3) hasta alcanzar la altura deseada.
4. Asegurar el bloque de fijación (2) apretando ambos tornillos y tuercas (1).
5. Volver a montar la rueda trasera.
6. Repetir el proceso con la otra rueda.



*Para ajustar la altura de las ruedas delanteras:*

1. Retirar los tornillos M6 (4) de ambos lados de la rueda.
2. Deslizar la rueda hacia arriba/abajo por la horquilla frontal (5) hasta alcanzar la posición deseada.
3. Volver a fijar la rueda a la horquilla frontal (5) apretando firmemente ambos tornillos (4) en el orificio adecuado.
4. Repetir el proceso con la otra rueda. Asegurarse de que ambas ruedas traseras y ambas ruedas delanteras están ajustadas a la misma altura.



*Para ajustar el ángulo de las ruedas delanteras:*

1. Retirar la carcasa (6) de la junta de la rueda delantera.
2. Aflojar el tornillo M8.
3. Ajustar el ángulo de la rueda delantera utilizando la brida dentada (7). El eje pivotante (8) debe quedar perpendicular al suelo.
4. Volver a apretar con firmeza el tornillo M8 y coloque de nuevo la carcasa (6).
5. Repetir el proceso con la otra rueda. Asegurarse de que ambas ruedas están ajustadas en el mismo ángulo.



Tabla 1: Configuraciones de las ruedas en lo que respecta a la altura del asiento

ALTIMA DEL ASIENTO - RUEDAS DELANTERAS (en mm)														
	380	390	400	410	420	430	440	450	460	470	480	490	500	510
3"	i	i	i	i	i	i		i	i	i				
4"		i	i	i	i	i	i	i	i	i	i	i		
5"				i	i	i	i	i	i	i	i	i	i	
6"						i	i	i	i	i	i	i	i	i

ALTIMA DEL ASIENTO - RUEDAS TRASERAS (en mm)																					
	315	325	335	345	355	365	375	385	395	405	415	425	435	445	455	465	475	485	495	505	515
18"	i	i	i	i	i	i	i	i	i	i	i										
20"			i	i	i	i	i	i	i	i	i	i	i								
22"					i	i	i	i	i	i	i	i	i	i	i						
24"								i	i	i	i	i	i	i	i	i	i	i			
26"										i	i	i	i	i	i	i	i	i	i	i	i

### 3.2.2 Posición de la rueda trasera

La posición de la rueda trasera es ajustable sin tramos fijos:

1. Retirar la rueda trasera utilizando el sistema de desmontaje rápido.
2. Por la cara interna de eje de soporte de la rueda trasera, aflojar los dos tornillos M6 (9) y los tres tornillos M6 que hay en la parte inferior un par de vueltas hasta que el eje se mueva.
3. Guiándose por las medidas (10) que se indican en la parte exterior del bastidor del asiento, deslizar el eje de soporte de la rueda trasera (9) uniformemente hacia adelante/atrás en el bastidor hasta alcanzar la profundidad deseada.
4. Volver a apretar los cinco tornillos M6.
5. Repetir en el otro lado utilizando las medidas (10) del bastidor para asegurarse de que los dos soportes de la rueda trasera están ajustados a la misma profundidad.



### 3.2.3 Inclinación del asiento

La inclinación del asiento se puede ajustar modificando la configuración de las ruedas delanteras y traseras. Ver 3.2.1 para saber cómo cambiar la posición de las ruedas.

### 3.2.4 Inclinación del respaldo

El respaldo se puede ajustar en 5 ángulos de inclinación diferentes:

1. Tirar suavemente de la cincha trasera (11) hasta que se afloje el respaldo.
2. Retirar el tornillo exterior (12) del punto de articulación (13).
3. Mover el manguito interior con el segundo tornillo a otro orificio según el ángulo deseado. Fijar la posición volviendo a apretar el tornillo (12).
4. Repetir el proceso con el segundo conector del respaldo.
5. Comprobar la posición moviendo el respaldo hasta que quede bloqueado en la posición adecuada por los pasadores de bloqueo. Asegurarse de que los pasadores de bloqueo están configurados en la misma posición.



### 3.2.5 Placa lateral desmontable

#### Profundidad del panel (16)

1. Aflojar el tornillo (14) y retirar el tornillo (15).
2. Deslizar el panel lateral (16) hacia adelante o atrás y volver a apretar el tornillo (15) en una de las aberturas del soporte. Volver a apretar el tornillo (14).
3. Repetir el proceso con el otro panel.

#### Altura del panel (16)

1. Aflojar el tornillo (15) y retirar el tornillo (14).
2. Deslizar el panel lateral (16) hacia arriba/abajo y volver a apretar el tornillo (14) en una de las aberturas del soporte. Volver a apretar el tornillo (15).
3. Repetir el proceso con el otro panel.

#### Altura de la placa lateral completa (18)

1. Retirar la placa lateral de la silla de ruedas.
2. Retirar el tornillo (17).
3. Colocar el tornillo en otro orificio conforme a la altura deseada (5 posiciones disponibles).
4. Volver a apretar el tornillo.
5. Repetir el proceso con la segunda placa lateral.

Asegurarse de que ambas placas y paneles laterales están configurados a la misma altura y profundidad y están bien fijados.



### 3.2.6 Placa lateral fija

#### Profundidad de la placa lateral (22)

1. Aflojar los tornillos (19 +20 +21).
2. Deslizar la placa lateral hacia adelante/atrás y volver a apretar los tornillos.

#### Altura de la placa lateral (22)

1. Retirar los tornillos (19 +20 +21).
2. Deslizar la placa lateral hacia arriba/abajo hasta alcanzar la altura deseada y volver a fijarla apretando los tornillos (19+20) en uno de los orificios. Sustituir el tornillo 21 según corresponda.



Repetir el proceso indicado anteriormente con la segunda placa lateral. Asegurarse de que ambas planchas están configuradas con la misma altura y profundidad y de que permanecen bien sujetas.

### 3.2.7 Ángulo de caída de las ruedas traseras

El ángulo de caída de las ruedas traseras puede configurarse en 4 posiciones (0°, 2°, 4°, 6°) ajustando el ángulo del bloque de fijación de la rueda trasera sobre el eje de soporte de la rueda trasera:

1. Retirar la rueda trasera utilizando el sistema de desmontaje rápido.
2. Retirar ambos tornillos y tuercas de conexión (23) del bloque de fijación de la rueda trasera (24).
3. Ajustar el ángulo del bloque de fijación (24) correspondiente al eje de soporte de la rueda trasera (25). \*
4. Atornillar con firmeza el bloque de fijación (24) en el ángulo adecuado apretando los tornillos y tuercas (23) en los orificios que correspondan.
5. Volver a montar la rueda trasera.
6. Repetir el proceso con la otra rueda. Asegurarse de que ambas ruedas están configuradas en el mismo ángulo.



\* El bloque de fijación cuenta con cuatro pares de orificios. Escoger el par de orificios que corresponda al ángulo de caída que prefiera según lo que se indica en la imagen.

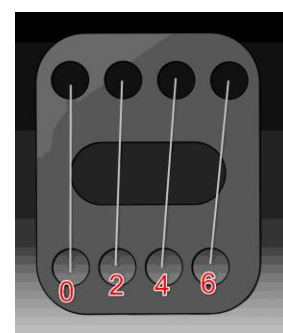

### 3.2.8 Altura de la paleta del reposapiés

#### Trigo S (tramos de 10 mm)

1. Retirar el tornillo M6 de la parte trasera del reposapiés (26).
2. Deslizar la paleta (27) hacia arriba o abajo por el tubo del bastidor delantero (28) hasta alcanzar la altura deseada. Asegurarse de que los orificios del tubo exterior y el interior coinciden.
3. Volver a colocar el tornillo M6 (26).
4. Repetir estos pasos con el otro reposapiés. Asegurarse de que ambos reposapiés están configurados a la misma altura y profundidad y están bien fijados.

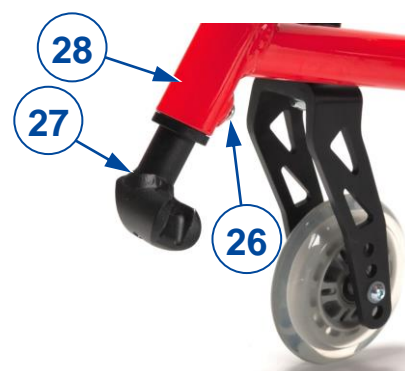

#### Trigo T (sin tramos)

1. Retirar el tornillo M6 de la parte trasera del reposapiés (26).
2. Deslizar la paleta (27) hacia arriba o abajo por el tubo del bastidor delantero (28) hasta alcanzar la altura deseada.
3. Volver a colocar el tornillo M6 (26).
4. Repetir estos pasos con el otro reposapiés. Asegurarse de que ambos reposapiés están configurados a la misma altura y profundidad y están bien fijados.

### 3.2.9 Ángulo de la paleta del reposapiés

#### Trigo T (20° en tramos de 5°)

1. Aflojar el tornillo M6 (29) de la parte exterior de la paleta.
2. Girar la paleta al ángulo deseado. Los ángulos se indican mediante las líneas que hay en la parte externa de la brida dentada.
3. Volver a apretar el tornillo M6 (29).
4. Repetir estos pasos con la otra paleta. Asegurarse de que ambas paletas estén bien fijadas.



### Trigo S (sin tramos)

En el caso de la paleta plegable:

1. En la parte inferior de la paleta, afloje ambos tornillos M6 (30).
2. Girar la paleta hasta alcanzar el ángulo deseado.
3. Volver a apretar ambos tornillos (30).

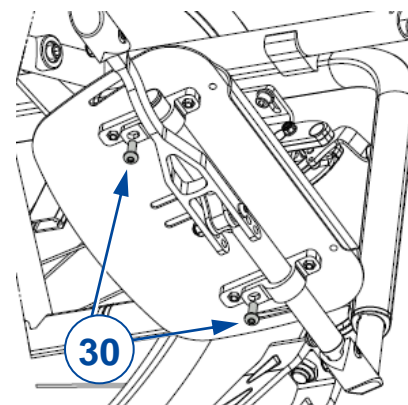

En el caso de la paleta extensible:

1. En el tubo principal (31), aflojar los tornillos M6 (32) de ambos lados de la paleta.
2. Girar la paleta hasta alcanzar el ángulo deseado.
3. Volver a apretar ambos tornillos (32).

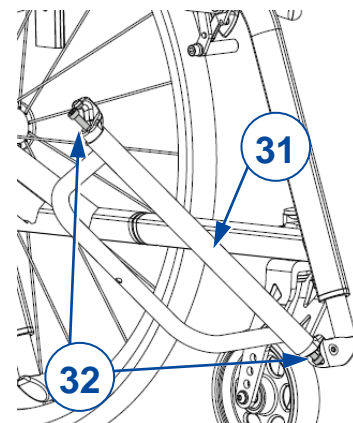

### 3.2.10 Profundidad de la paleta (solo para Trigo S, paleta plegable)

1. Retirar los cuatro tornillos M5 (33) de la paleta.
2. Mover la paleta hacia adelante/atrás hasta alcanzar la profundidad deseada (2 posiciones disponibles).
3. Volver a apretar ambos tornillos M5 (33). Asegurarse de que ambas paletas estén bien fijadas.

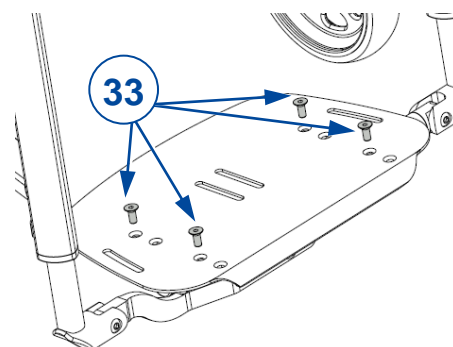

### 3.2.11 Ajuste de los frenos de estacionamiento

Dependiendo del diámetro de las ruedas traseras y su posición, pueden ajustarse los frenos según corresponda. Las siguientes instrucciones son de aplicación tanto a los frenos de tambor como a los deportivos.

1. Soltar el freno; ver manual de instrucciones.
2. Aflojar los dos tornillos (34) que conectan el freno con el bastidor.
3. Deslizar el freno hacia adelante/atrás por la ranura hasta alcanzar la posición deseada.
4. Volver a apretar ambos tornillos.
5. Comprobar que el freno funciona; la rueda está bloqueada, pero el freno puede accionarse fácilmente. Si no es así, repetir los pasos anteriores hasta que el freno esté bien ajustado.
6. Repetir estos pasos con el segundo freno de estacionamiento. Asegurarse de que ambos frenos están configurados del mismo modo.

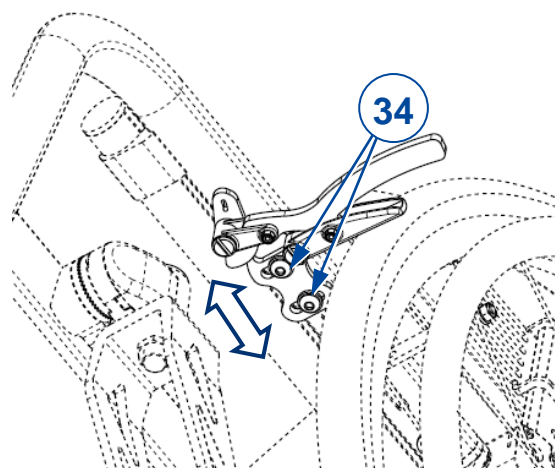



### 3.3 Cambio de neumáticos

**⚠ PRECAUCIÓN** Riesgo de lesiones y daños

- Asegurarse de que se ha deshinchado completamente el neumático antes de retirarlo.
- Asegurarse de que no queden atrapados el tubo interno, partes del cuerpo o cualquier otro objeto entre el neumático y la llanta.
- Asegurarse de que todos los tornillos estén bien fijados con la mano antes de utilizar la silla de ruedas.
- Asegurarse de que la presión es correcta; ver la indicación de presión en los neumáticos.
- Hinchar el neumático usando una herramienta de hinchado que cumpla las normativas vigentes y con un indicador de presión en «bar».
- Utilizar solo piezas de repuesto aprobadas por Vermeiren.

**ES**

Para cambiar el neumático o la cámara, siga estos pasos:

1. Deshinchar totalmente la cámara.
2. Insertar un desmontador de neumáticos entre el neumático y la llanta.
3. Empujar suavemente la palanca hacia abajo. Esto hará que el neumático se salga por encima de la llanta.
4. Mover la palanca a lo largo de la llanta para que el neumático vaya saliendo.
5. Retirar el neumático con cuidado de la llanta y sacar la cámara.



Colocar la guía de la llanta en posición por encima de la válvula de aire antes de insertarlo en la llanta. A continuación, la guía de la llanta se puede colocar por encima fácilmente. Comprobar que todos los extremos de los radios están cubiertos (la guía de la llanta no es necesaria en el caso que la llanta sea de plástico).



Presionar el neumático sobre la llanta, empezando por detrás de la válvula. Hinchar la cámara ligeramente hasta que empiece a redondearse y colóquela dentro del neumático.



Cuando la cámara se encuentre dentro de la rueda sin arrugarse (si presenta arrugas, deje salir un poco de aire), se puede montar la parte superior de la rueda con facilidad presionando con ambas manos empezando de nuevo por la válvula. Empujar ligeramente la válvula hacia adentro y tire de ella hacia fuera de nuevo para garantizar que el neumático quede bien colocado alrededor de la válvula.







Vermeiren GROUP  
Vermeirenplein 1 / 15  
2920 Kalmthout  
BE

sitio web: [www.vermeiren.com](http://www.vermeiren.com)

## **Instrucciones destinadas a los distri-buidores especializados**

El presente manual de instrucciones es parte integrante del producto y se debe adjuntar a todas las producto que se vendan.

Versión: E, 2024-02

Basic UDI: 5415174 122106Trigo S TV  
5415174 122106Trigo T TX

**Todos los derechos reservados, incluidos los de la traducción.**